

Производитель ООО "ЛТК"

Юр. Адрес: Алт. кр. г.Барнаул.

ул. Партизанская 266.

Стол для компьютера.



Схема сборки.



(полка выдвижная и ящики на схеме не указаны)

1. Крышка—1200x600=1шт.
2. Стенка передняя—1165x570=1шт.
3. Стенка боковая—730x570=1шт.
4. Стенка гор—298x550=1шт.
5. Стенка боковая—618x550=1шт.
6. Стенка боковая—730x550=1шт.
7. Стенка боковая—730x570=1шт.
8. Стенка гор—250x550=1шт.

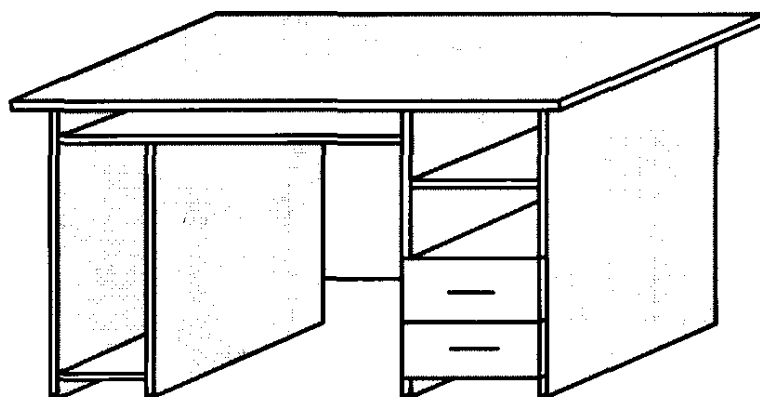
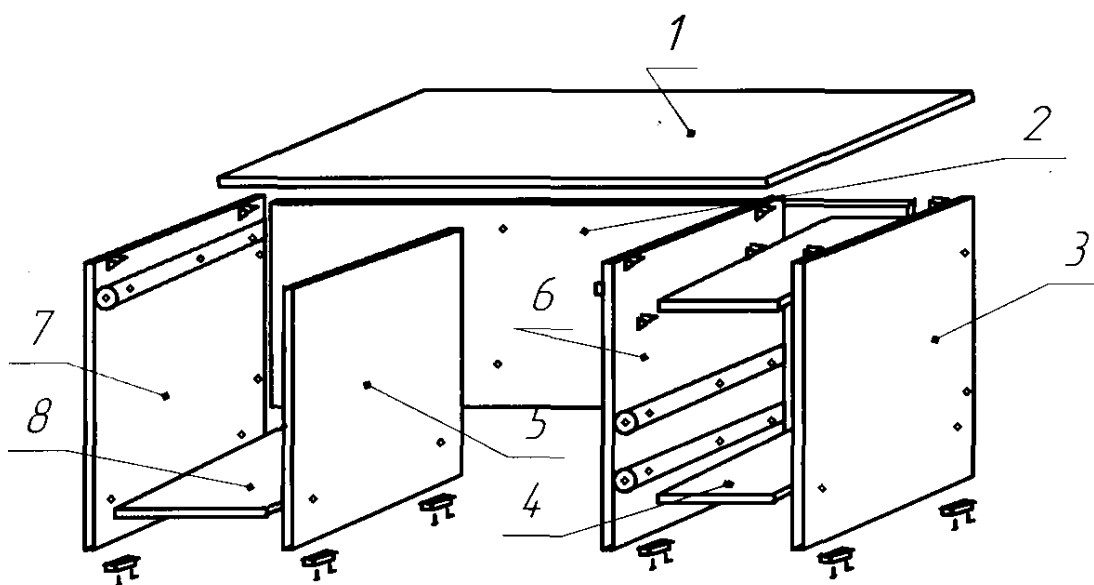
Гарантийный срок эксплуатации —24 месяца со дня продажи.

Условия хранения, транспортирования и эксплуатации —в закрытых помещениях при температуре не ниже +2°, относительной вл. 45–70%.

П О Р Я Д О К С Б О Р К И

Перед сборкой стола нужно приготовить отвертку крестовую, молоток, ключ шестигранный/входит в комплект фурнитуры/. Сборку производят на полу, который нужно застелить для предотвращения появления царапин на деталях. Сборку начинают с подготовки щитов, для этого нужно провести следующие операции.

1. На крышку стола /поз.№1/ нужно прикрутить с помощью винтов стяжку угловую.
2. В боковые стенки /поз.№ 6, №3, №7/ закрутить винты от стяжки ФС-16 по 2 шт. на каждый щит в отверстия, в которые забиты пластмассовые гайки.
3. Ящики собираются на шурупы 4x40мм. Лобовая ящика крепится к ящику на шурупы 4x25, а ручка на винты, которые входят в комплект к ручке.
4. После проведения всех подготовительных работ, приступают к сборке стола.

Сборка осуществляется в два этапа:

Первый: - собираются тумбы стола.

- а/. стенка боковая /поз.3/ соединится со стенкой горизонтальной /поз.4/ стяжкой конфирмат, затем к этому узлу присоединяем стенку боковую /поз.5/.
- б/. стенки боковые /поз.6,7/ соединяются со стенками горизонтальными /поз.№4/.

Второй: - к собранным **тумбам** присоединяем переднюю стенку и крышку.

Собранный стол переворачиваем крышкой вниз и прибиваем пластмассовые наконечники гвоздями I, 2x20мм. В установленный стол вставляем на свои места ящики и выдвижную полку.

После сборки, а также в процессе эксплуатации, изделия из ламинированного ДСП можно протирать влажной салфеткой с применением средств по уходу за мебелью.

Ф У Р Н И Т У Р А

№п/п !	наименование	! ед.изм. !	кол- во !
1.	Стяжка ФС-16 -уголок, винт	шт	6,12
2.	Стяжка конфирмат	шт	26
3.	Наконечник	шт	8
4.	Ручка	шт	2
5.	Гвоздь I, 2x20мм	шт	16
6.	Шуруп 4x40 /45/мм	шт	16
7.	Шуруп 4x25	шт	8
8.	Ключ шестигранный	шт	1
9.	Заглушка пластмассовая	шт	26

Изготовитель: ООО «ЛТИК»

Адрес: 656008, г. Барнаул, ул. Партизанская, 266, тел. 35-46-19-83

ПОЛКА НАСТОЛЬНАЯ.

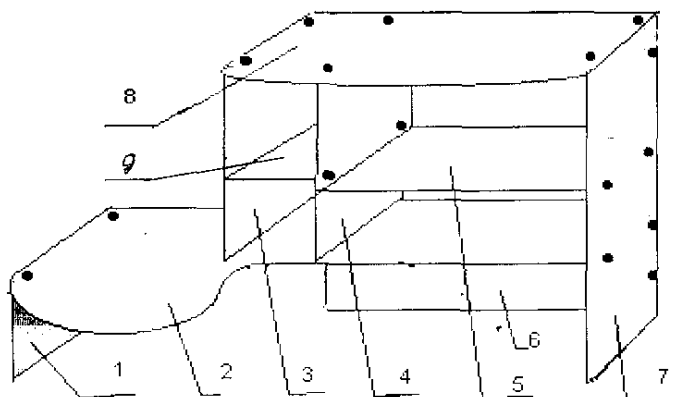

СПЕЦИФИКАЦИЯ

Поз.	Наименование (размер)	Кол.	Прим.	№	фурнитура	Кол.	Прим.
1.	Ст. бок. (180x330)	1		1.	Стяжка конфирмат.	26	
2.	Крышка. (1180x350)	1	фигурн	2.	Заглушка пластмасс.	26	
3.	Ст. бок. (484x220)	1		3.	Шкант.	2	
4.	Ст. средняя (484x200)	1					
5.	Ст. горизонт.(480x200)	1					
6.	Ст. передн. (666x680)	1					
7.	Ст. бок. (680x220)	1					
8.	Крышка (700x250)	1	фигурн				
9.	Ст. гор. (170x200)	1					

Порядок сборки:

Перед сборкой полки надо приготовить отвертку, молоток. Сборку производить на полу, который нужно застелить для предотвращения появления царапин на деталях. Сборку производят на стяжку конфирмат (евровинт).

Сборка полки настольной:

1. Соединяют стенку боковую (680x220) со стенками горизонтальной (480x200) и крышкой (1180x350) к собранному узлу присоединяют стенку среднюю (484x200), стенку горизонтальную (170x200) и стенку боковую (484x220).
2. К собранному узлу присоединяют стенку переднюю (666x680), крышку (700x250) и стенку боковую (180x330).
3. На нижнюю кромку стенок боковых (в отверстия) забиваются шканты, а стяжка закрывается пластмассовыми заглушками.

Гарантийный срок эксплуатации 24 месяца со дня продажи.

Условия хранения, транспортирования и эксплуатации в крытых помещениях при температуре не ниже +2 градуса, относительной влажности от 45 до 70 %.